

ABB 标准传动

ACS550 - 01, 0.75 kW - 132 kW
技术样本
Drive⁺ 低压交流传动



ABB



NewX 纽科斯-专注工控行业的领先品牌

关于ABB系列产品的任何需要，请联系我们！

纽科斯有限公司

<http://www.sdnewx.com>, 邮箱 (E-mail) : sdnewx@163.com

联系电话：18705410822，传真：0531-85703107



两种方式选择您的传动

方案 1: 直接联系当地 ABB 传动销售办事处。并让他们知道您的要求。更多信息请参见第3页。

或

方案 2: 参考下面的6个步骤构建您自己的订货代码。每个步骤都有详细信息的页码索引。

类型代码:

ACS550 - 01 - 03A3 - 4 + B055

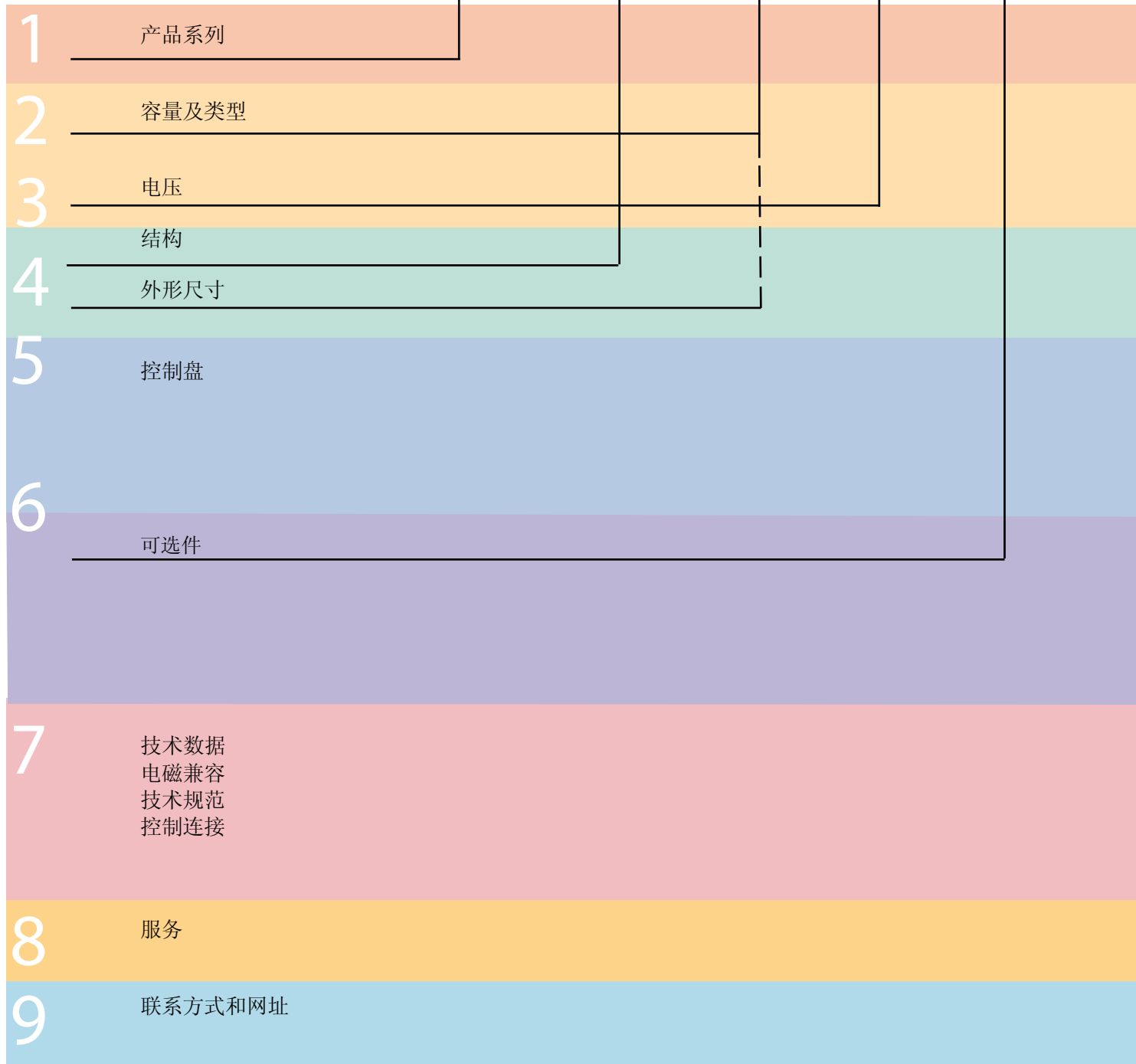

目录



ABB 标准传动, ACS550

ABB 标准传动	4	1
容量, 类型, 电压及结构	5	2
尺寸	5	3
可 选 件	6	4
助手型控制盘	6	5
基本控制盘	6	
控制盘开孔尺寸	6	
控制盘安装组件	7	
控制盘安装组件开孔尺寸	7	6
如何选择可选件	7	
du/dt滤波器	8	
即插型可选件	9	
FlashDrop	10	
DriveWindow Light 2	10	
制动单元和斩波器	11	
技术数据	12	7
电磁兼容	12	
冷却	12	
熔断器连接	12	
技术规范	13	
控制连接	14	
服 务	15	8
www.abb.com/motors&drives	15	9



ACS550 - 01 - 03A3 - 4 + B055

什么是ABB 标准传动?

ABB 标准传动可以简单的购买、安装、配置和使用，可节省相当多的时间；可以广泛的通过分销商购买。这种传动具有带现场总线的公共的用户和过程接口；公共的软件工具用于选型、调试和维护；公共的备件。

何处使用?

ABB 标准传动用户广泛的工业领域。典型的应用包括风机、水泵和恒转矩应用，例如传送带。ABB 标准传动在需要快速安装、调试和使用以及无特殊工程要求的场合是一种理想的选择。

ABB 标准传动保证

- 及时交货
- 快速安装
- 快速启动
- 无忧使用

亮点

- FlashDrop
- 助手型控制盘
- 用于降低谐波的专利技术：变感式电抗器
- 矢量控制
- 专为恶劣环境设计的涂层板
- 内置C2类EMC滤波器（第一环境）作为标配
- 内置的Modbus现场总线及多种内部安装的总线适配器
- UL, cUL, CE, C-Tick 及GOST R认证
- RoHS 认证 *)

主要性能

性能	注释	优点
FlashDrop	传动单元的设置与调试更快速更简单	ABB专利，快速、安全、操作轻松自如 不加电情况完成参数设定
助手型控制盘	两个软键，功能随状态不同而改变 内置帮助键 实时时钟，可跟踪故障时间并可随时激活参数设置 已修改的参数列表	容易调试 快速启动 易于配置 快速故障诊断 快速进入参数
调试助手	PID 控制器，实时时钟，串行通讯助手，变频器优化器，启动助手	简化参数设置
维修助手	监控消耗的能量 (kWh)，运转时间或电机转数	注意传动单元、电机或运转应用的预防维修
直觉特性	噪音最优化 当变频器温度降低时增加开关频率 可控的冷却风机：仅在需要时冷却变频器	极大改善了电机噪音 降低变频器噪音并提高功效
电抗器	摆动式直流电抗器-根据不同的负载匹配电感量	总谐波畸变 (THD) 有效降低25%
无传感器的矢量控制	提高电机控制特性	能够进行更大范围内的应用
EMC	适用于第一及第二环境的RFI滤波器作为标配	不需要额外的外部滤波器
现场总线	内置RS 485接口使用Modbus协议 即插式现场总线模块作为可选件	降低成本
制动斩波器	11 kW以下标配	降低成本
连接性	简单安装 容易电缆连接 通过多种I/O连接和即插式可选件方便的连接到现场总线系统上	减少安装时间 可靠的电缆连接
安装模板	与模块分开供货	快速并容易的安装固定螺钉
RoHS认证*)	ACS550 传动单元满足针对 EU's RoHS 2002/95/CE 的指令，严格限制有害物质的使用。	环保型产品

*) 请与当地 ABB 核对有效性

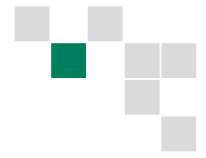

容量，类型，电压及结构

ACS550 - 01 - 03A3 - 4 + B055

类型代码

唯一的参照号(右表的第七列)清楚地表明了变频器的功率容量和外形尺寸。一旦你选中了类型代码，外形尺寸(第八列)可以用来确定变频器尺寸。

电压

ACS550-01提供的电压范围:
4 = 380 - 480 V

结构

类型代码中“01”代表变频器的安装方式及功率范围。按照下表选择您所需要的变频器类型。

01	IP54单元
<ul style="list-style-type: none"> ■ 壁挂式安装，外形尺寸R1-R6 ■ 0.75到132 kW ■ IP21 ■ 内置EMC滤波器 ■ 涂层板 ■ 标准软件 ■ 内置 Modbus 接口 ■ 电缆接线盒 ■ 外形尺寸 R1-R2 内置制动斩波器 ■ 助手控制盘 	<ul style="list-style-type: none"> ■ 如果需要 IP54 的防护等级，请参考第七页的“可选件”代码。落地式单元不适用于 IP54 的防护等级。

3-相供电电压 380-480 V

额定容量						型号代码	外形尺寸
一般应用			重载应用				
P _N kW	P _N hp	I _{2N} A	P _{hd} kW	P _{hd} hp	I _{2hd} A		
1.1	1.5	3.3	0.75	1	2.4	ACS550-01-03A3-4	R1
1.5	2	4.1	1.1	1.5	3.3	ACS550-01-04A1-4	R1
2.2	3	5.4	1.5	2	4.1	ACS550-01-05A4-4	R1
3	4	6.9	2.2	3	5.4	ACS550-01-06A9-4	R1
4	5.4	8.8	3	4	6.9	ACS550-01-08A8-4	R1
5.5	7.5	11.9	4	5.4	8.8	ACS550-01-012A-4	R1
7.5	10	15.4	5.5	7.5	11.9	ACS550-01-015A-4	R2
11	15	23	7.5	10	15.4	ACS550-01-023A-4	R2
15	20	31	11	15	23	ACS550-01-031A-4	R3
18.5	25	38	15	20	31	ACS550-01-038A-4	R3
22	30	45	18.5	25	38	ACS550-01-045A-4	R3
30	40	59	22	30	44	ACS550-01-059A-4	R4
37	50	72	30	40	59	ACS550-01-072A-4	R4
45	75	87	37	60	77	ACS550-01-087A-4	R4
55	100	125	45	75	97	ACS550-01-125A-4	R5
75	125	157	55	100	124	ACS550-01-157A-4	R6
90	150	180	75	125	156	ACS550-01-180A-4	R6
110	150	205	90	125	162	ACS550-01-195A-4	R6
132	200	245	110	150	192	ACS550-01-246A-4	R6

一般应用与重载应用

对于多数的风机，水泵及传送带应用，选择一般应用。对于有较高的过载要求选择重载应用。如果有疑问，请联系当地的ABB办事处。一般应用下时电机典型功率

- P_N for kW = 一般应用下400V时电机典型功率
- P_N for hp = 一般应用下460V时电机典型功率
- P_{hd} for kW = 重载应用下400V时电机典型功率
- P_{hd} for hp = 重载应用下460V时电机典型功率

尺寸

ACS550 - 01 - 03A3 - 4 + B055

外形尺寸	尺寸和重量								
	IP21 / UL 类型 1					IP54 / UL 类型 12			
	H1 mm	H2 mm	W mm	D mm	重量 kg	H mm	W mm	W mm	重量 kg
R1	369	330	125	212	6.5	449	213	234	8.2
R2	469	430	125	222	9	549	213	245	11.2
R3	583	490	203	231	16	611	257	253	18.5
R4	689	596	203	262	24	742	257	284	26.5
R5	739	602	265	286	34	776	369	309	38.5
R6	880	700	300	400	69	924	410	423	80



可选项 控制盘



助手控制盘 ACS-CP-D

该控制盘更容易进行变频器编程，可与变频器分离使用，并支持多种语言字母数字显示。助手型控制盘还有多种向导，并内置了帮助功能用来指导用户。它还包括了时钟功能，可以在故障记录器中使用该功能，也可以

用来控制变频器，例如定时启动/停止。这种控制盘可以拷贝参数用于备份或下载到另一个变频器中。大屏幕显示屏和柔软的按键使变频器非常易于操作。

名称	
	启动 变频器开始运行
	停止 变频器停止运行
	上键 改变参数及参数值/增加给定
	下键 改变参数及参数值/减少给定
	本地/远程 在本地（控制盘）与远程（I/O或其他控制源）之间转换
	帮助 内置帮助按钮
	软键1 按照控制盘的状态改变功能
	软键2 按照控制盘的状态改变功能

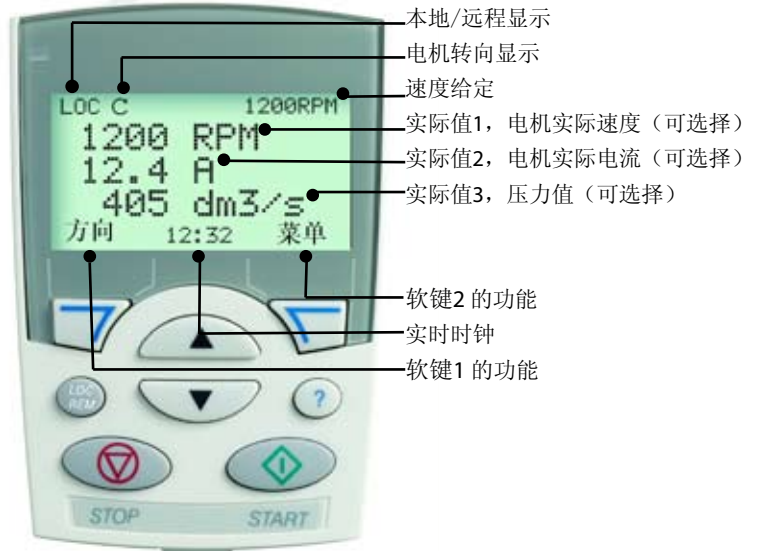

基本型控制盘 ACS-CP-C

基本型控制盘具有单行数字显示。这个盘可以用来控制变频器，修改参数值或将它们拷贝到另一个变频器中。

控制盘开孔尺寸

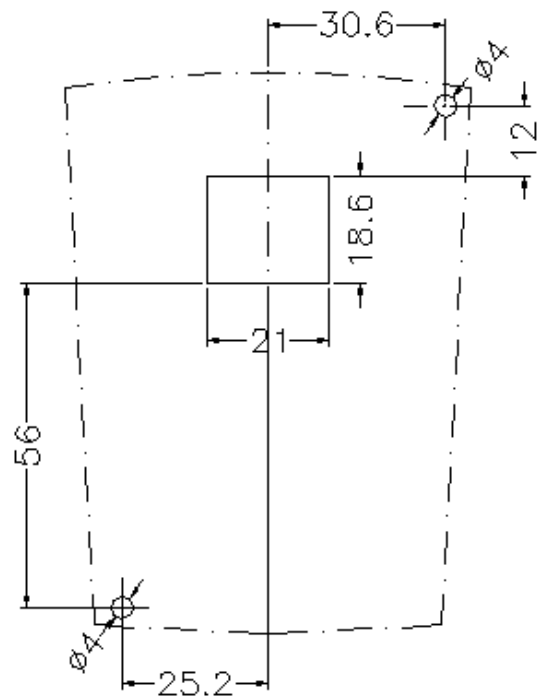

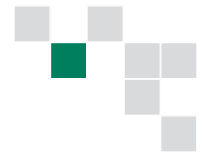

可选项

控制盘安装组件

控制盘安装组件

控制盘有两种可选安装组件：

- ACS-CP-EXT
- ACS-CP-cabinet

ACS-CP-EXT 安装组件相对操作简单。直接将控制盘用螺钉固定在柜体门上。ACS-CP-EXT 组件如下图所示，包括一个3米长的扩展电缆，一个衬垫，安装螺钉和一个安装模板。如安装正确，控制盘具有IP54防护等级。ACS-CP-cabinet 包含一个塑料卡件和一根扩展电缆，安装ACS-CP-cabinet 时将塑料卡件固定在柜门上，再将控制盘卡在塑料件中，开孔尺寸请参见右图。

- 1) 用一个单独的 MRP 代码订货。
- 2) 一个插槽适用于扩展继电器输出模块。
- 3) 一个插槽适用于现场总线适配器。而Modbus接口作为标配内置。



控制盘安装组件开孔尺寸

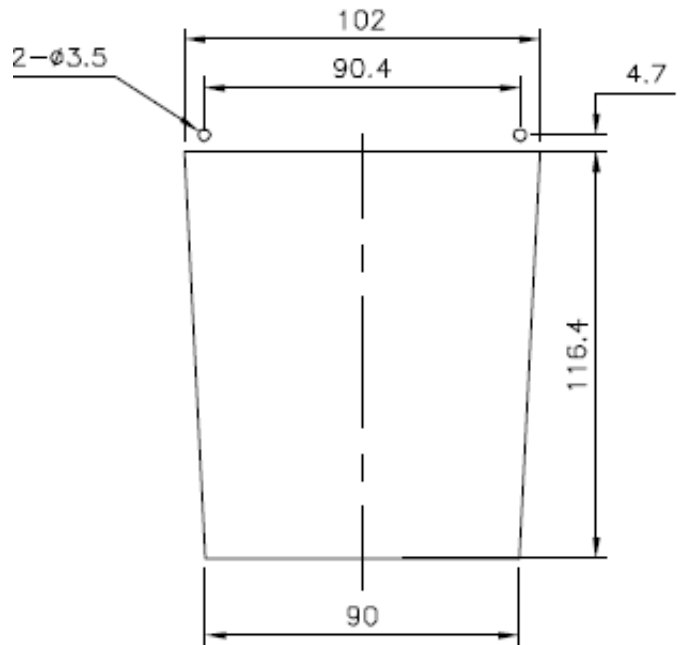

安装指导：

- 1.本图说明了购买ACS550控制盘卡装件3AFE64630725安装开孔尺寸。
- 2.根据图示，可在门或钢板上相应位置开孔，以便安装控制盘卡装件和控制盘。

可用的可选项

防护等级		
B055	IP54	
控制盘		
OJ400	如果不需要控制盘	
J404	基本控制盘	ACS-CP-C
- 1)	控制盘安装组件	ACS/H-CP-EXT ACS-CP-Cabinet
I/O 选项		
控制选项		
- 1	编码器	OTAC-01
L511	扩展继电器输出模块	OREL-01
Fieldbus ³⁾		
K451	DeviceNet	RDNA-01
K452	LonWorks	RLON-01
K454	Profibus-DP	RPBA-01
- 1)	CANOpen	RCAN-01
- 1)	ControlNet	RCNA-01
- 1)	Ethernet Modbus TCP	RETA-01
外部选项		
- 1)	FlashDrop	MFDT-01
- 1)	DriveWindow Light2	DriveWindow Light2

如何选择可选项

左侧表格是ACS550系列的可选件。每个可选件都对应一个4位数字的选择代码，如表格中所示。用这个代码替代上面型号代码中的B055。你可以很容易的通过填充这个代码根据需要订购可选件。

可选项

外部可选项



ACS550 - 01 - 03A3 - 4 + B055

du/dt 滤波器

当机电缆长于额定长度时要使用du/dt滤波器。这样机电缆通常可以达到标准长度的1.5倍。参见下表：

型号代码	外形尺寸	ACS550 额定电流 I_{2N} A	型号代码 ¹⁾	额定电流 I A	最大电缆长度 (m) 不带滤波器 ²⁾	最大电缆长度 (m) 带滤波器
U _N = 380 - 480 V (380, 400, 415, 440, 460, 480 V)						
ACS550-01-03A3-4	R1	3.3	NOCH-0016-6X	19	100	150
ACS550-01-04A1-4	R1	4.1	NOCH-0016-6X	19	100	150
ACS550-01-05A4-4	R1	5.4	NOCH-0016-6X	19	100	150
ACS550-01-06A9-4	R1	6.9	NOCH-0016-6X	19	100	150
ACS550-01-08A8-4	R1	8.8	NOCH-0016-6X	19	100	150
ACS550-01-012A-4	R1	11.9	NOCH-0016-6X	19	100	150
ACS550-01-015A-4	R2	15.4	NOCH-0016-6X	19	200	250
ACS550-01-023A-4	R2	23	NOCH-0030-6X	41	200	250
ACS550-01-031A-4	R3	31	NOCH-0030-6X	41	200	250
ACS550-01-038A-4	R3	38	NOCH-0030-6X	41	200	250
ACS550-01-045A-4	R3	45	NOCH-0070-6X	112	200	300
ACS550-01-059A-4	R4	59	NOCH-0070-6X	112	200	300
ACS550-01-072A-4	R4	72	NOCH-0070-6X	112	200	300
ACS550-01-087A-4	R4	87	NOCH-0070-6X	112	200	300
ACS550-01-125A-4	R5	125	NOCH-0120-6X	157	300	300
ACS550-01-157A-4	R6	157	FOCH-0260-70	289	300	300
ACS550-01-180A-4	R6	180	FOCH-0260-70	289	300	300
ACS550-01-195A-4	R6	205	FOCH-0260-70	289	300	300
ACS550-01-246A-4	R6	245	FOCH-0260-70	289	300	300

- ¹⁾ du/dt 滤波器型号的最后数字表示防护等级：
X 代表 2 = IP22 或 5 = IP54, 0 = IP00
- ²⁾ 电缆长度取决于4 kHz 的开关频率；
- ³⁾ 使用的带滤波器的最小开关频率为4 kHz。

注意
du/dt 滤波器并不能改善变频器的EMC性能。为满足当地的EMC要求，需要恰当的RFI滤波器。更多的信息请参照ACS550技术手册。关于FOCH的相关信息，请咨询当地ABB经销商。

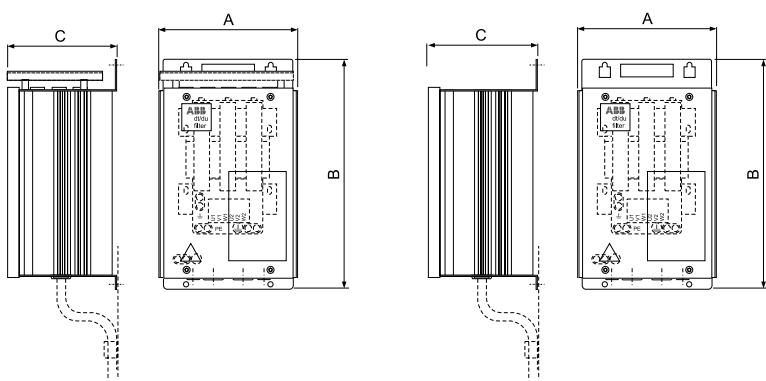

尺寸

du/dt滤波器型号代码	A mm	B mm	C mm	重量 kg
NOCH-0016-62/65	199	323	154	6
NOCH-0030-62/65	249	348	172	9
NOCH-0070-62/65	279	433	202	15.5
NOCH-0120-62/65	308	765	256	45



可选件

即插型可选件

ACS550 - 01 - 03A3 - 4 + B055

FlashDrop接口

手持式设备，用于在变频器不加电的情况下，快速、方便地进行参数选择及设定。可隐藏所选定的参数，以达到保护机器之目的。关于FlashDrop 更多的信息，请参见第十页。

扩展继电器输出模块

这个可选件提供了三路额外的继电器输出接口。它们可以用于风机和水泵控制或多个监视功能。所有的继电器可以通过助手型控制盘进行编辑来控制开闭。另外，也可以通过现场总线进行控制。

编码器反馈选项模块

标准传动可以配备编码器模块。在很多应用中，使用编码器速度反馈来增加电机控制是最可行的方法。

即插型现场总线模块

即插型可选件可以方便的构成自动化系统。一对双绞线代替了大量的常规接线，因此降低了成本并提高了可靠性。

ACS550 支持以下现场总线模块：

- DeviceNet
- LONWORKS®
- PROFIBUS DP
- CANopen
- ControlNet
- Ethernet

现场总线模块的型号代码请参见第七页。

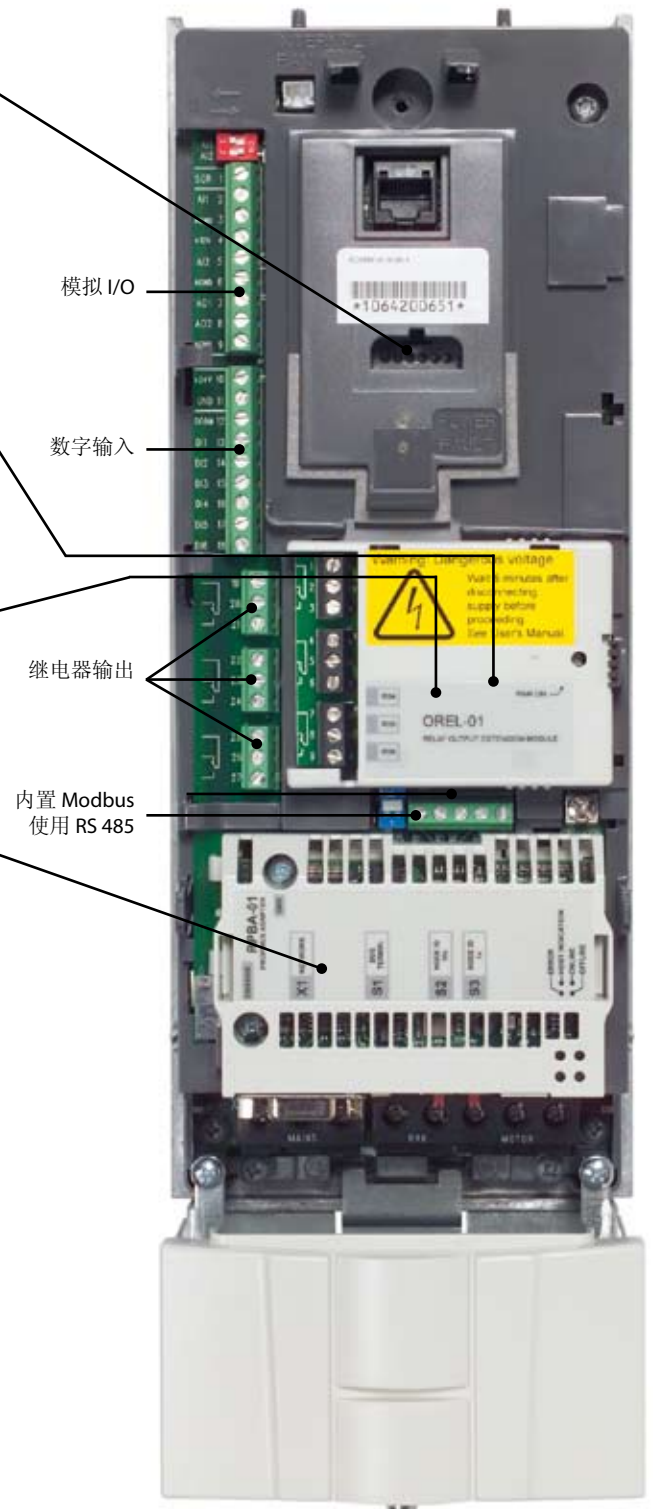



可选项

外部可选项

FlashDrop

一款功能强大的掌上型工具，用于快速、方便地进行参数选择及设定。可隐藏所选定的参数，以达到保护机器之目的，只显示应用所需的参数。使用该工具，可在两台变频器之间拷贝参数，也可在PC机与变频器之间拷贝参数。在变频器不加电的情况下，就可完成所有上述的工作。FlashDrop适用于所有壁挂式单元，即ACS150,ACS350,ACS550。

DrivePM

DrivePM (变频器参数管理器) 是用以FlashDrop的创建、编辑并拷贝参数集的工具。用户可以隐藏每个参数/参数组，从而变频器的用户看不到该参数/参数组。

DrivePM需要

- Windows 2000/XP
- PC机空闲的串口

FlashDrop工具包括

- FlashDrop
- DrivePM 软件光盘
- Pdf格式用户手册软件光盘
- FlashDrop和 PC 机之间接口电缆 OPCA-02
- 电池充电器



DriveWindow Light 2

一款用于ACS550启动及维护的工具。可工作于离线模式，甚至在运往实际安装地点之前，就能完成参数设定。通过参数浏览器，可查看、编辑并保存参数。参数对比特性使得在变频器与文件之间比较参数值成为可能。利用参数子集，可以创建您自己的参数集合。对变频器实施控制是DriveWindow Light 2的特性之一。利用该软件工具，可以同时监视4路信号，既能采用图形格式，也能采用数字格式。可预先设定任意电平信号来停止监视。

启动向导

只需启动向导，选定一个合适的助手，比如设定模拟输出，与该功能相关的所有参数与帮助画面一同显示。

亮点

- 编辑、保存及下载参数
- 图形及数字信号监视
- 变频器控制
- 启动向导

DriveWindow Light 2需要

- Windows NT/2000/XP
- PC机空闲的串口
- 接口电缆 OPCA-02

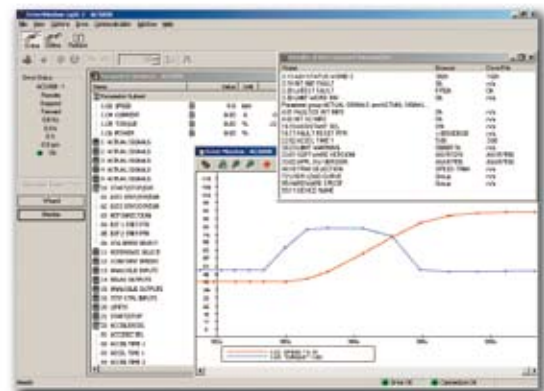

可选件

外部可选件



制动单元和斩波器

外形尺寸 R1 和 R2 的模块带内置的制动斩波器作为标配。其他的型号使用通用的制动斩波器和制动电阻。更多的信息请参照ACS-BRK制动单元安装及启动指导及NBRA6XX制动斩波器安装和启动指导。

尺寸

宽度(W) mm	高度(H) mm	深度(D) mm	重量 kg	制动单元 型号代码
150	500	347	7.5	ACS-BRK-C
270	600	450	20.5	ACS-BRK-D

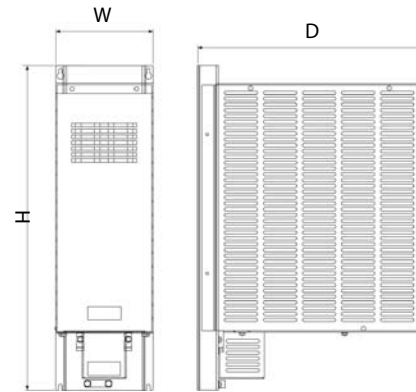

制动斩波器选型

型号代码	外形尺寸	斩波器	Rsel [Ohm]	Ppeak [kW]	Prated (cont.) [kW]	Rtype	W x H x D
R1	ACS550-01-03A3-4	已内置	200	3.1	0.36	CBR-V 210 DT 281 200R	130 x 345 x 120
R1	ACS550-01-04A1-4	已内置	200	3.1	0.36	CBR-V 210 DT 281 200R	130 x 345 x 120
R1	ACS550-01-05A4-4	已内置	200	3.1	0.36	CBR-V 210 DT 281 200R	130 x 345 x 120
R1	ACS550-01-06A9-4	已内置	80	7.8	0.79	CBR-V 460 DT 421 80R	130 x 595 x 120
R1	ACS550-01-08A8-4	已内置	80	7.8	0.79	CBR-V 460 DT 421 80R	130 x 595 x 120
R1	ACS550-01-012A-4	已内置	80	7.8	0.79	CBR-V 460 DT 421 80R	130 x 595 x 120
R2	ACS550-01-015A-4	已内置	80	7.8	0.79	CBR-V 460 DT 421 80R	130 x 595 x 120
R2	ACS550-01-023A-4	已内置	80	7.8	0.79	CBR-V 460 DT 421 80R	130 x 595 x 120
R3	ACS550-01-031A-4	BRK-C	32	12	2	已内置	150 x 500 x 347
R3	ACS550-01-038A-4	BRK-D	10.5	42	7	已内置	270 x 600 x 450
R3	ACS550-01-045A-4	BRK-D	10.5	42	7	已内置	270 x 600 x 450
R4	ACS550-01-059A-4	BRK-D	10.5	42	7	已内置	270 x 600 x 450
R4	ACS550-01-072A-4	BRK-D	10.5	42	7	已内置	270 x 600 x 450
R4	ACS550-01-087A-4	BRK-D	10.5	42	7	已内置	270 x 600 x 450
R5	ACS550-01-125A-4	NBRA-656C	4	83	9	SAFUR125F500	咨询ABB
R6	ACS550-01-157A-4	NBRA-656C	4	113	9	SAFUR125F500	咨询ABB
R6	ACS550-01-180A-4	NBRA-657C	4	135	9	SAFUR125F500	咨询ABB
R6	ACS550-01-195A-4	NBRA-657C	2.7	165	13.5	SAFUR200F500	咨询ABB
R6	ACS550-01-246A-4	NBRA-658C	2.7	165	13.5	SAFUR200F500	咨询ABB



技术数据

冷却

ACS550 是按照外部风冷设计的。冷却空气不能含有腐蚀性成分，并且温度不能超过40°C（降容使用时为50°C）。关于环境限制的更多要求参见第十三页。

380 - 480 V单元冷却空气流量

型号代码	外形尺寸	热消散		空气流量	
		W	BTU/Hr	m³/h	ft³/min
ACS550-01-03A3-4	R1	40	137	44	26
ACS550-01-04A1-4	R1	52	178	44	26
ACS550-01-05A4-4	R1	73	249	44	26
ACS550-01-06A9-4	R1	97	331	44	26
ACS550-01-08A8-4	R1	127	434	44	26
ACS550-01-012A-4	R1	172	587	44	26
ACS550-01-015A-4	R2	232	792	88	52
ACS550-01-023A-4	R2	337	1151	88	52
ACS550-01-031A-4	R3	457	1561	134	79
ACS550-01-038A-4	R3	562	1919	134	79
ACS550-01-045A-4	R3	667	2278	134	79
ACS550-01-059A-4	R4	907	3098	280	165
ACS550-01-072A-4	R4	1120	3825	280	165
ACS550-01-087A-4	R4	1440	4918	280	165
ACS550-01-125A-4	R5	1940	6625	350	205
ACS550-01-157A-4	R6	2310	7889	405	238
ACS550-01-180A-4	R6	2810	9597	405	238
ACS550-01-195A-4	R6	3050	10416	405	238
ACS550-01-246A-4	R6	3050	10416	405	238

熔断连接

可以使用标准的熔断器。进线电缆和熔断器连接参见下表

380 - 480 V 单元推荐使用的输入保护熔断器

型号代码	外形尺寸	IEC熔断器		UL 熔断器	
		A	熔断器型号	A	熔断器型号
ACS550-01-03A3-4	R1	10	gG	10	UL Class T
ACS550-01-04A1-4	R1	10	gG	10	UL Class T
ACS550-01-05A4-4	R1	10	gG	10	UL Class T
ACS550-01-06A9-4	R1	10	gG	10	UL Class T
ACS550-01-08A8-4	R1	10	gG	15	UL Class T
ACS550-01-012A-4	R1	16	gG	15	UL Class T
ACS550-01-015A-4	R2	16	gG	20	UL Class T
ACS550-01-023A-4	R2	25	gG	30	UL Class T
ACS550-01-031A-4	R3	35	gG	40	UL Class T
ACS550-01-038A-4	R3	50	gG	50	UL Class T
ACS550-01-045A-4	R3	50	gG	60	UL Class T
ACS550-01-059A-4	R4	63	gG	80	UL Class T
ACS550-01-072A-4	R4	80	gG	90	UL Class T
ACS550-01-087A-4	R4	125	gG	125	UL Class T
ACS550-01-125A-4	R5	160	gG	175	UL Class T
ACS550-01-157A-4	R6	200	gG	200	UL Class T
ACS550-01-180A-4	R6	250	gG	250	UL Class T
ACS550-01-195A-4	R6	250	gG	250	UL Class T
ACS550-01-246A-4	R6	250	gG	350	UL Class T

保留空间

外壳类型	上方空间 mm	下方空间mm	左/右空间 mm
壁挂式	200	200	0

电磁兼容

遵照 EN61800-3 的 EMC

第一环境下，标配 75 m 长电机电缆的外形尺寸 R3, R4 柜体和标配 100m长电机电缆外形尺寸 R1, R2, R5, R6柜体为限制性销售。

第二环境下，带 300 m 长电机电缆作为标配的外形尺寸 R1 至 R4 柜体和带100m长电机电缆作为标配的外形尺寸 R5 至 R6 柜体为非限制性销售。

这些电缆的长度仅为 EMC 目的。运行电缆长度请参见第七页的du/dt 滤波器选择表。如使用较长的电机电缆，可以根据需要使用外部 EMC 滤波器。

EMC标准

EN 61800-3/A11 (2000), 产品标准	EN 61800-3 (2004), 产品规格	EN 55011, 工业、科学以及医疗设备 (ISM) 标准
第一环境，非限制性销售	C1类	第 1 组 B等级
第一环境，限制性销售	C2类	第 1 组 A等级
第二环境，非限制性销售	C3类	第 2 组 A等级
第二环境，限制性销售	C4类	不适用



ACS550 - 01 - 03A3 - 4 + B055

主电源连接

电压及功率范围	3-相, 380 至 480 V, +10/-15%, 0.75 至 132 kW 自动识别输入电压
频率	48 至 63 Hz
功率因子	0.98

电机连接

电压	3-相, 从 0 至 U_{SUPPLY}
频率	0 至 500 Hz
连续负载能力 (最大环境温度 40°C 时恒转矩应用)	额定输出电流 I_2
过载能力 (最大环境温度 40°C 时)	一般使用 $1.1 \times I_{2N}$ (每十分钟允许一分钟) 重载使用 $1.5 \times I_{2Nd}$ (每十分钟允许一分钟) 通常 $1.8 \times I_{2Nd}$ (每60秒允许2秒钟)
开关频率标准 可选	缺省 4 kHz 1 kHz, 4 kHz, 8 kHz, 12 kHz
加速时间	0.1 至 1800 s
减速时间	0.1 至 1800 s
速度控制	
开环	电机额定滑差 20%
闭环	电机额定速度 0.1%
开环	100% 转矩阶跃 < 1% s
闭环	100% 转矩阶跃 < 0.5% s
转矩控制	
开环	< 10 ms 额定转矩
闭环	< 10 ms 额定转矩
开环	± 5% 额定转矩
闭环	± 2% 额定转矩

环境限制

环境温度	
-15 至 40°C	不允许结霜
40 至 50°C	开关频率 4 kHz, 与供应商联系降容使用
海拔高度	0 至 1000 m 额定电流
输出电流	1000 至 2000 m 每升高 100 m 降容 1%
相对湿度	低于 95% (不允许冷凝)
防护等级	IP21 或 IP54
外壳颜色	NCS 1502-Y, RAL 9002, PMS 420 C
污染级别	IEC 721-3-3 不允许导电性粉尘
运输时	Class 1C2 (化学气体), Class 1S2 (固体颗粒)
存储时	Class 2C2 (化学气体), Class 2S2 (固体颗粒)
运行时	Class 3C2 (化学气体), Class 3S2 (固体颗粒)

可控制编程连接

2路模拟输入	
电压信号	0 (2) 至 10 V, $R_{in} > 312 \text{ k}\Omega$ 单端
电流信号	0 (4) 至 20 mA, $R_{in} = 100 \Omega$ 单端
电位器给定值	10 V ± 2% max. 10 mA, $R < 10 \text{ k}\Omega$
最大限时	12 至 32 ms
分辨率	0.1%
精度	± 1%
2路模拟输出	
精度	0 (4) 至 20 mA, 负载 < 500 Ω
精度	± 3%
辅助电压	24 V DC ± 10%, 最大: 250 mA
6路数字输入	
	12 至 24 V DC 由内部或外部供电, PNP 和 NPN 类型。
输入阻抗	2.4 k Ω
最大延时	5 ms ± 1 ms
3路继电器输出	
最大开关电压	250 V AC / 30 V DC
最大开关电流	6 A / 30 V DC; 1500 V A / 230 V AC
最大连续电流	2 A rms
串行通讯	
RS 485	Modbus 协议

保护限幅

过压跳闸极限	
运行时 V DC	842 (对应于 595 V 输入)
启动禁止 V DC	661 (对应于 380 - 415 V 输入),
欠压跳闸极限	
运行时 V DC	333 (对应于 247 V 输入)
启动禁止 V DC	436 (对应于 380 - 415 V 输入),

产品标准

低压产品指导 73/23/EEC
机械指导 98/37/EC
EMC 指导 89/336/EEC
质量控制系统 ISO 9001 和环境系统 ISO 14001
UL, cUL, CE, C-Tick 和 GOST R 认证
RoHS 认证

控制连接



ACS550 - 01 - 03A3 - 4 + B055

以下仅是控制连接的一个示意图。

更多信息请参考 ACS550 用户手册。

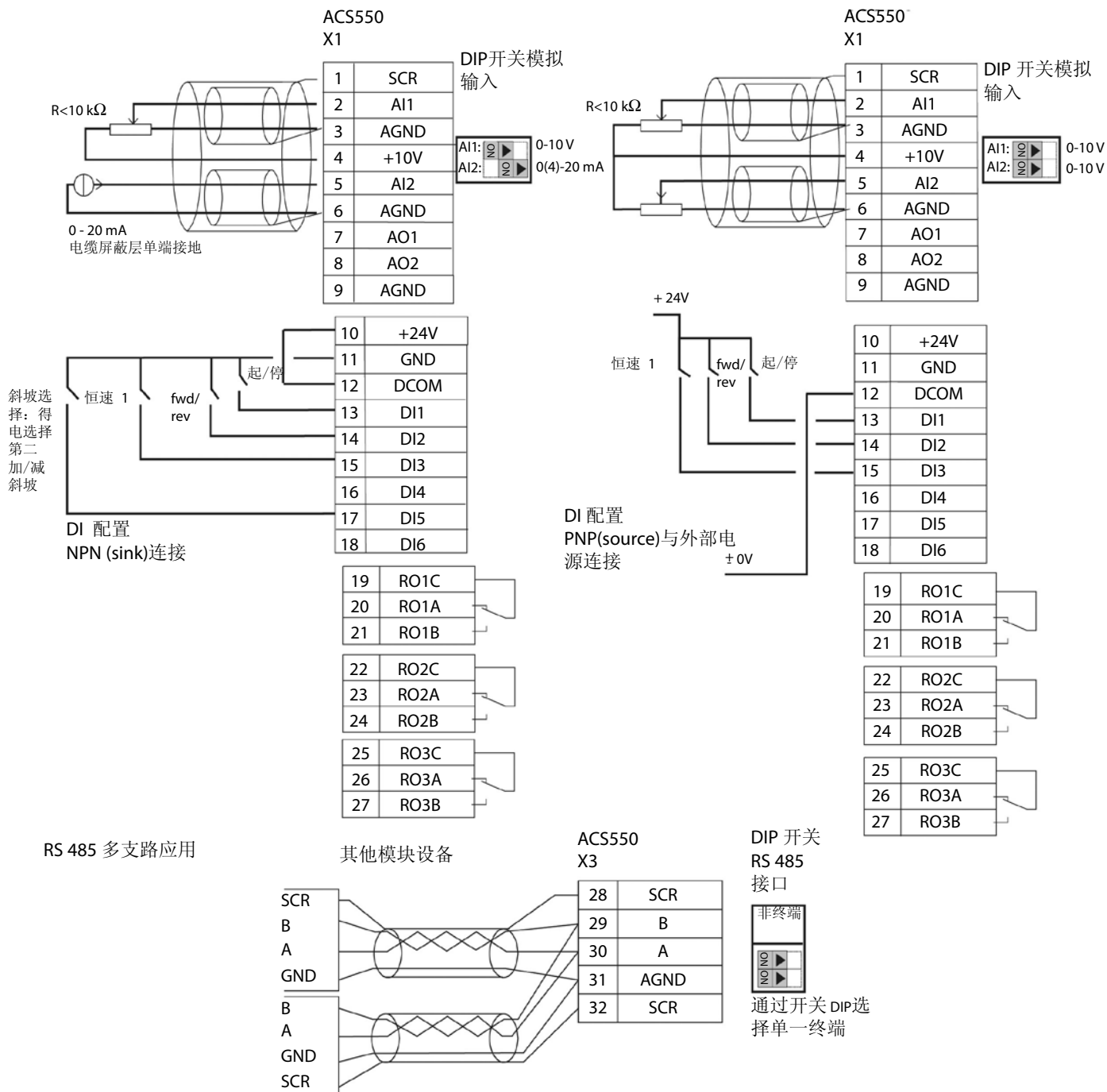



全面的技术服务支持

ABB变频器生命周期管理模型提供了积极主动的服务产品，以便在产品的整个生命周期内获得可用性以及性能的最大化。ABB对于所有的变频器系列都制定了生命周期服务期计划，是基于ABB四阶段生命周期模型的。在当前变频器的服务寿命终结时，该模型有助于提供向新变频器的平滑过渡。其也为ABB提供了一个结构良好的途径，便于进行不同时代变频器的管理。有了完整的使用寿命支持，贵公司将随时知晓有价值资产的支持计划。

全球本地化

ABB具有最大的传动服务团队和遍及全球范围的现场服务工程师。另外，ABB传动渠道合作伙伴，也就是在多个国家设有零售商的技术合作伙伴网络，会为您提供全天候的服务与支持。ABB和渠道合作伙伴的所有传动专家都经过严格、标准的培训、审核并通过认证，这样使得ABB可以随时随地为您提供快速和专业的技术支持。

开机调试服务

使用 ABB 的开机调试服务，用户可以确信传动产品已经正确的设置并且依据用户的应用进行了准确的调整。ABB 派出的调试人员都是经过完整培训的 ABB 授权的专业工程技术人员。

培训服务

ABB 为用户服务和操作人员提供 ACS550 传动产品的专业的培训，以便获得必需的技能来正确安全的应用 ABB 传动产品来最有效的满足应用需要。

服务产品代码	服务类型	说明
G165E	ACS550 基本型号	培训服务
G165	ACS550启动 & 维修	培训服务

关于ABB系列产品的任何需要，请联系我们！

纽科斯有限公司

<http://www.sdnewx.com>, 邮箱 (E-mail) : sdnewx@163.com

联系电话：18705410822，传真：0531-85703107

产品生命周期阶段和相关服务

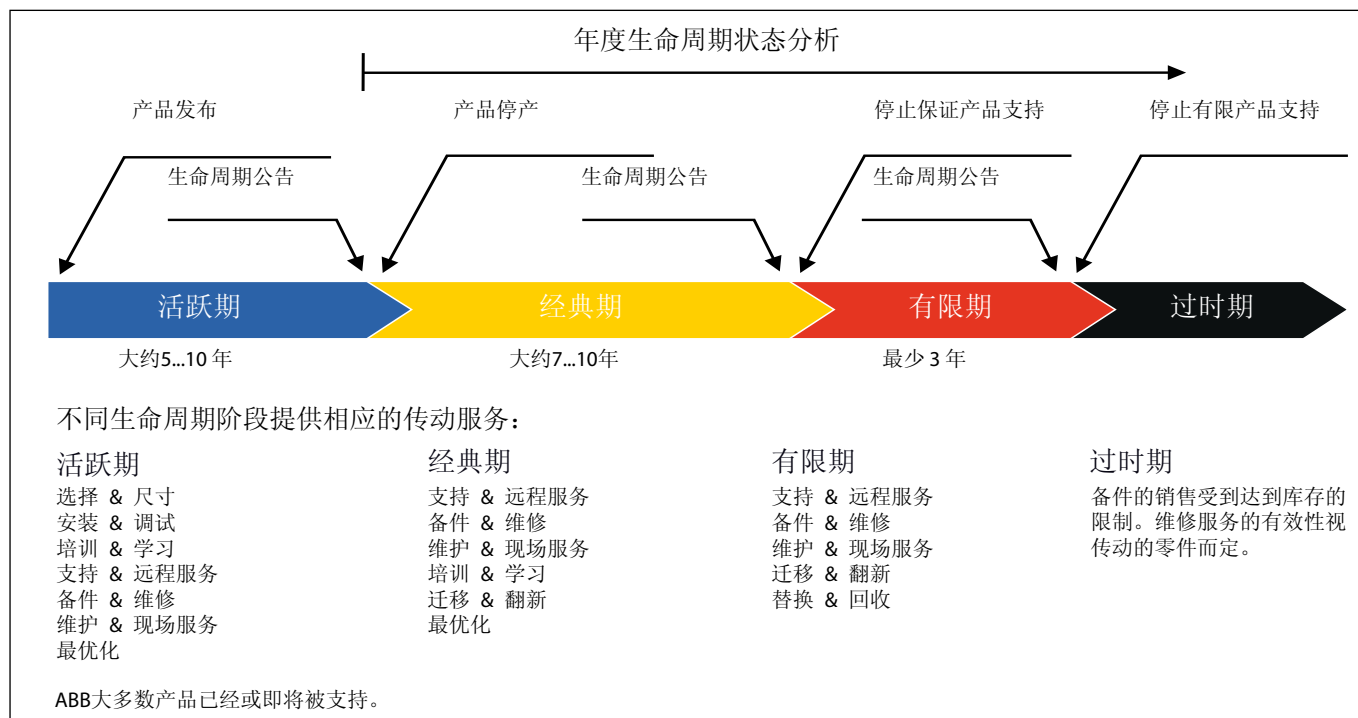



NewX 纽科斯-专注工控行业的领先品牌

ABB

关于ABB系列产品的任何需要，请联系我们！

纽科斯有限公司

<http://www.sdnewx.com>, 邮箱 (E-mail) : sdnewx@163.com

联系电话：18705410822，传真：0531-85703107